

758x596x80

EN

Returns of the assembled furniture will not be accepted.

Before attempting to assembly this product please check the contents of the package. If any components are missing or damaged, please contact the retailer from whom you bought this product.

PL

Zwroty skręconych mebli nie są przyjmowane.

Przed przystąpieniem do montażu należy sprawdzić czy nie brakuje żadnych części oraz czy nie są uszkodzone. Jeżeli brakuje części lub są uszkodzona, proszę skontaktować się z lokalnym dostawcą.

FR

Les retours ne sont pas acceptés une fois le meuble monté.

Avant de commencer le montage du meuble, veuillez vérifier que chaque emballage contient toutes les pièces. Si une pièce venait à manquer ou était endommagée, merci de contacter le revendeur auprès duquel vous avez effectué votre achat.

D

Die Rückgabe montierter Möbel wird nicht berücksichtigt.

Vor der Montage ist zu prüfen, ob alle Bestandteile vorhanden und nicht beschädigt
Falls Teile fehlen oder beschädigt sind, bitte mit dem lokalen Lieferanten in Kontakt treten.

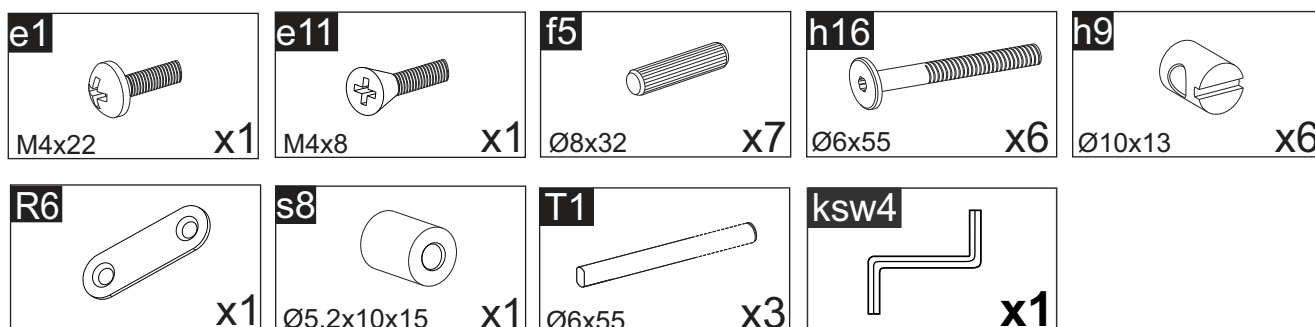

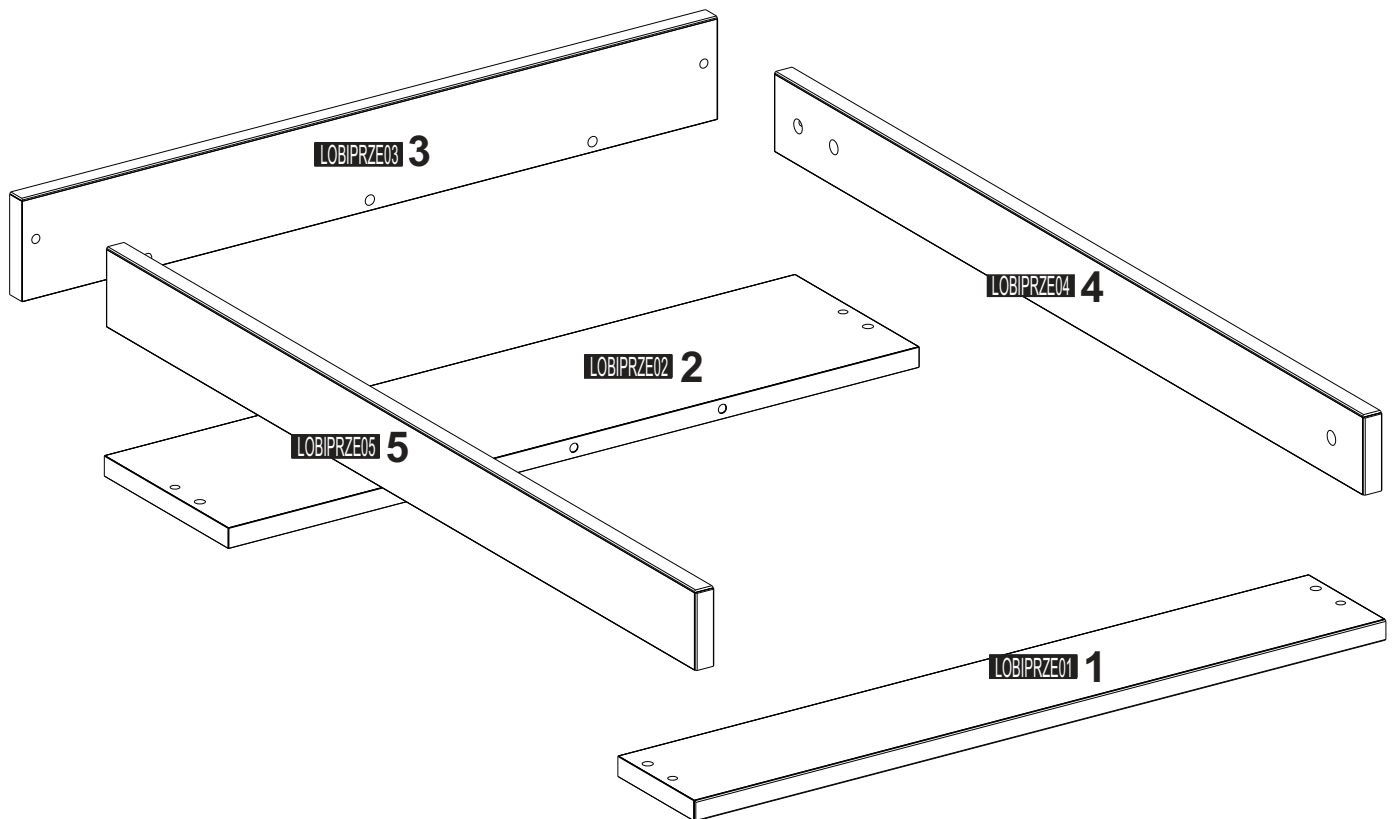
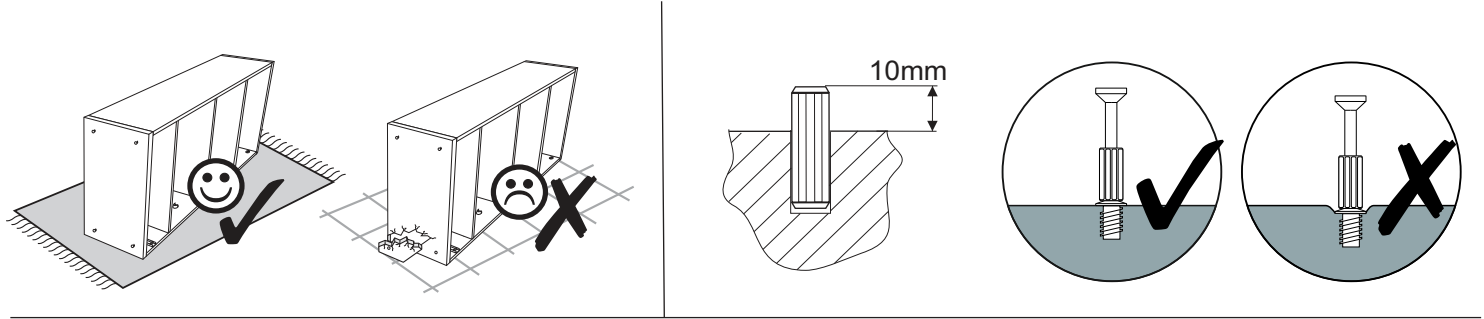

EN Cleaning and maintenance

1. Use generally available furniture cleaning detergents.
2. Do not use aggressive detergents and always read the detergent's usage instructions.
3. Do not use hard brushes or any other harsh materials that could streak the surface of the furniture.

PL Czyszczenie i pielęgnacja

1. Używać należy ogólnie dostępnych środków ochrony mebli drewnianych.
2. Nie stosować agresywnych środków czyszczących i zawsze zapoznać się z uwagami producenta tego preparatu.
3. Nie stosować twardych szczotek czy szorstkich ścierek mogących porysować powierzchnie mebli.

FR Reinigung und Pflege

1. Bitte verwenden Sie allgemein zugängliche Möbelschuttmittel.
2. Verwenden Sie keine aggressiven Reinigungsmittel. Vor Anwendung ist immer die Gebrauchsanweisung des Herstellers des jeweiligen Reinigungsmittels zu beachten.
3. Verwendung harter Bürsten und rauer Lappen kann die Oberfläche der Möbel beschädigen.

D Nettoyage et entretien

1. Utiliser les détergents habituels pour meubles.
2. Ne pas utiliser de détergents trop abrasifs et toujours lire les notices d'utilisation de chaque produit.
3. Ne pas utiliser de brosses trop fortes et ou d'autres matériaux abrasifs qui pourraient abîmer la surface



1

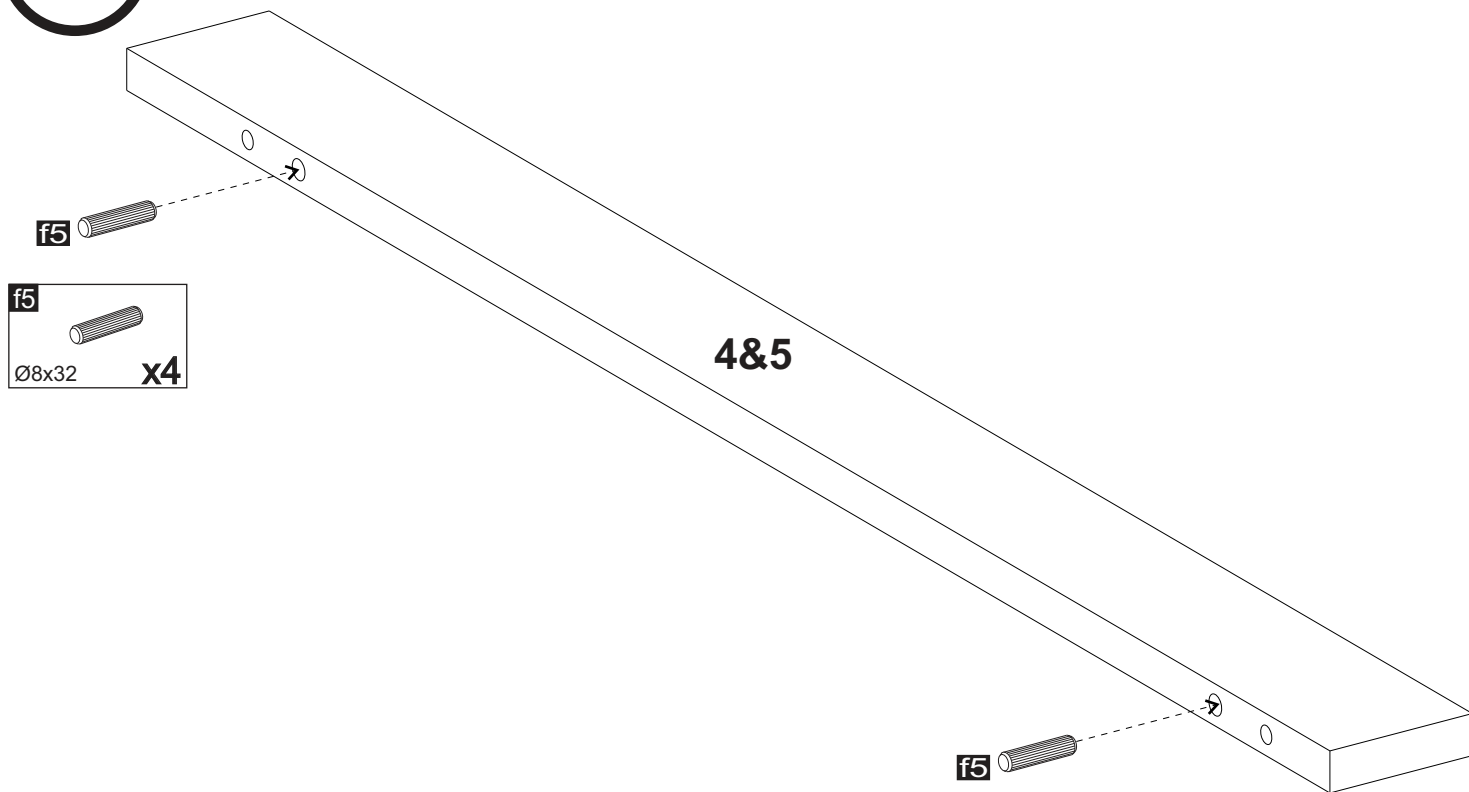

2

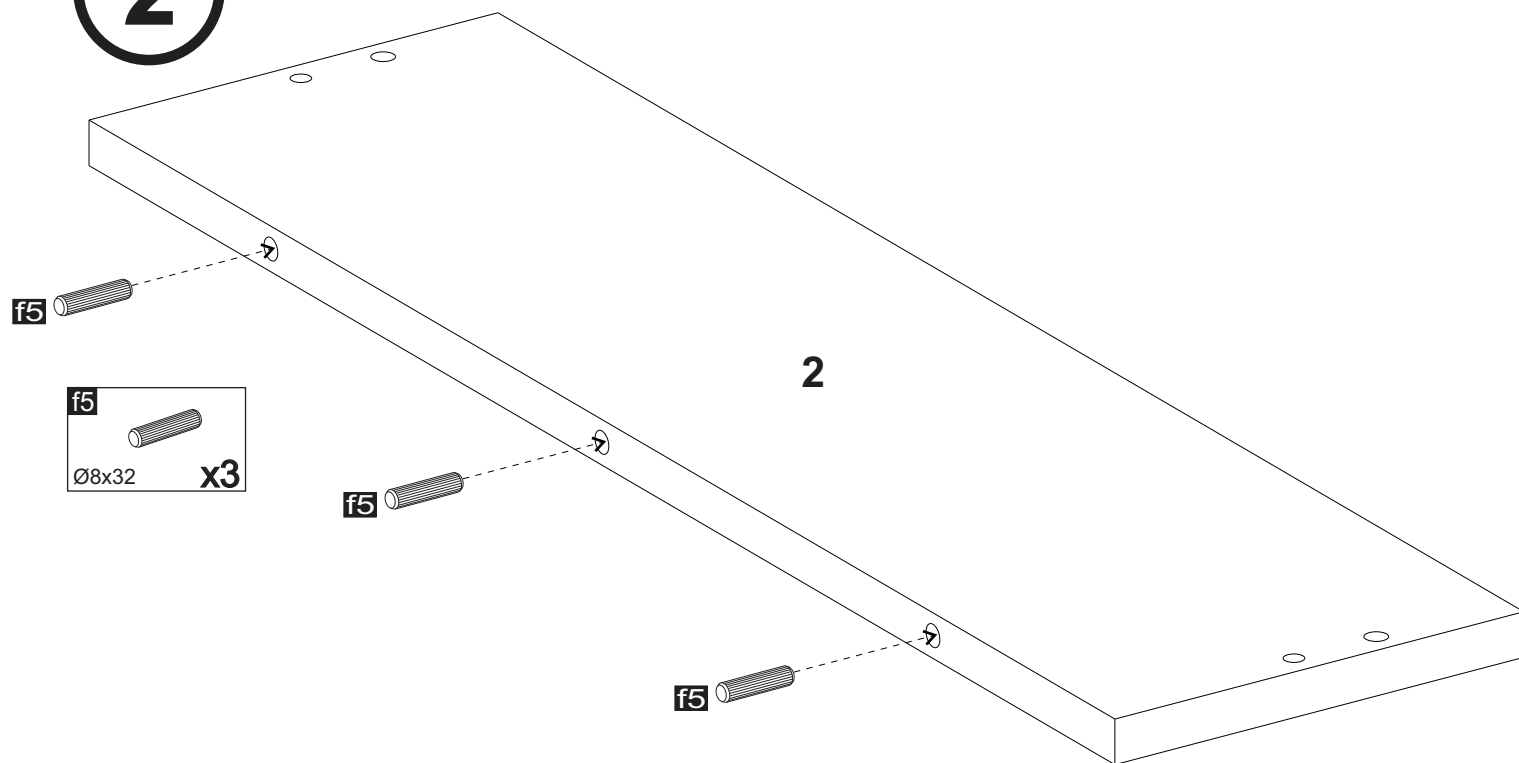

3

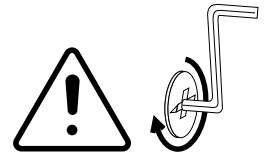
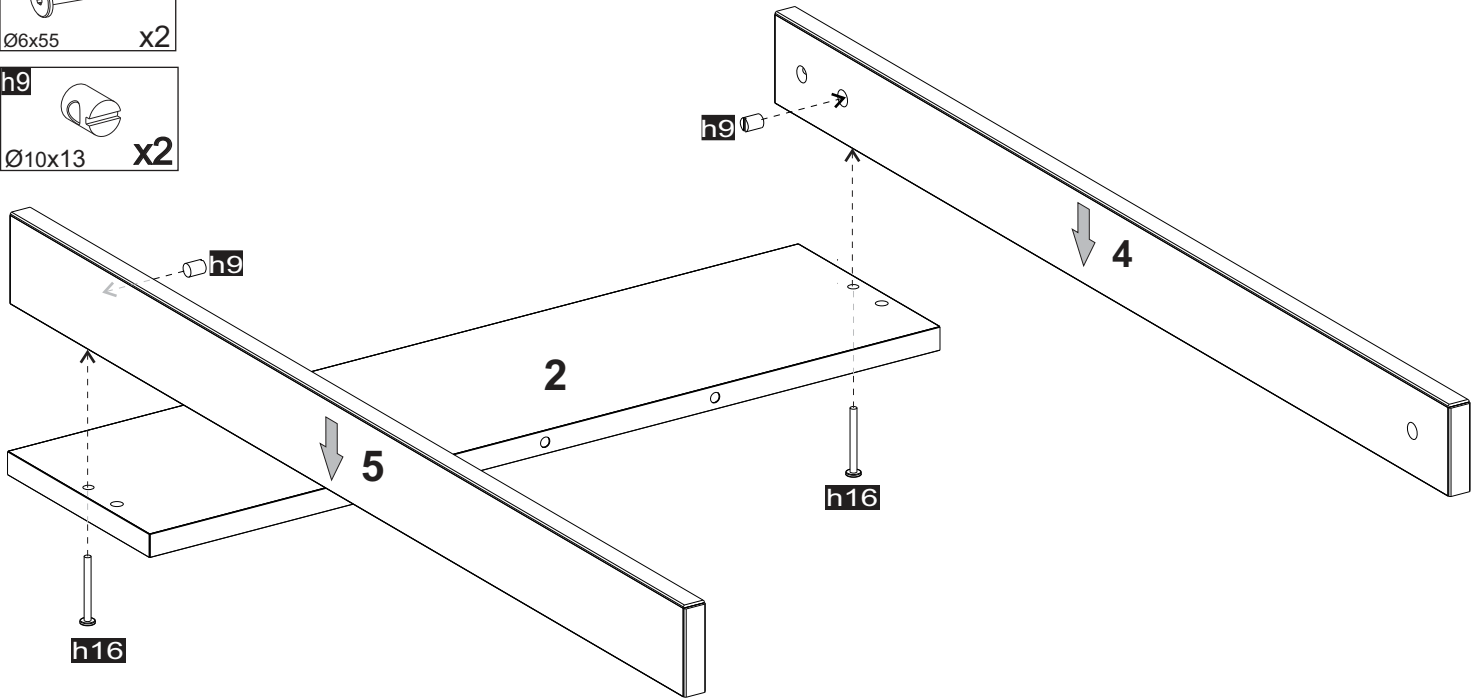
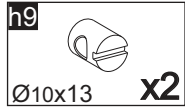
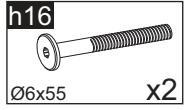
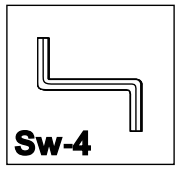

4

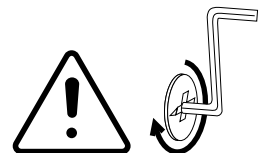
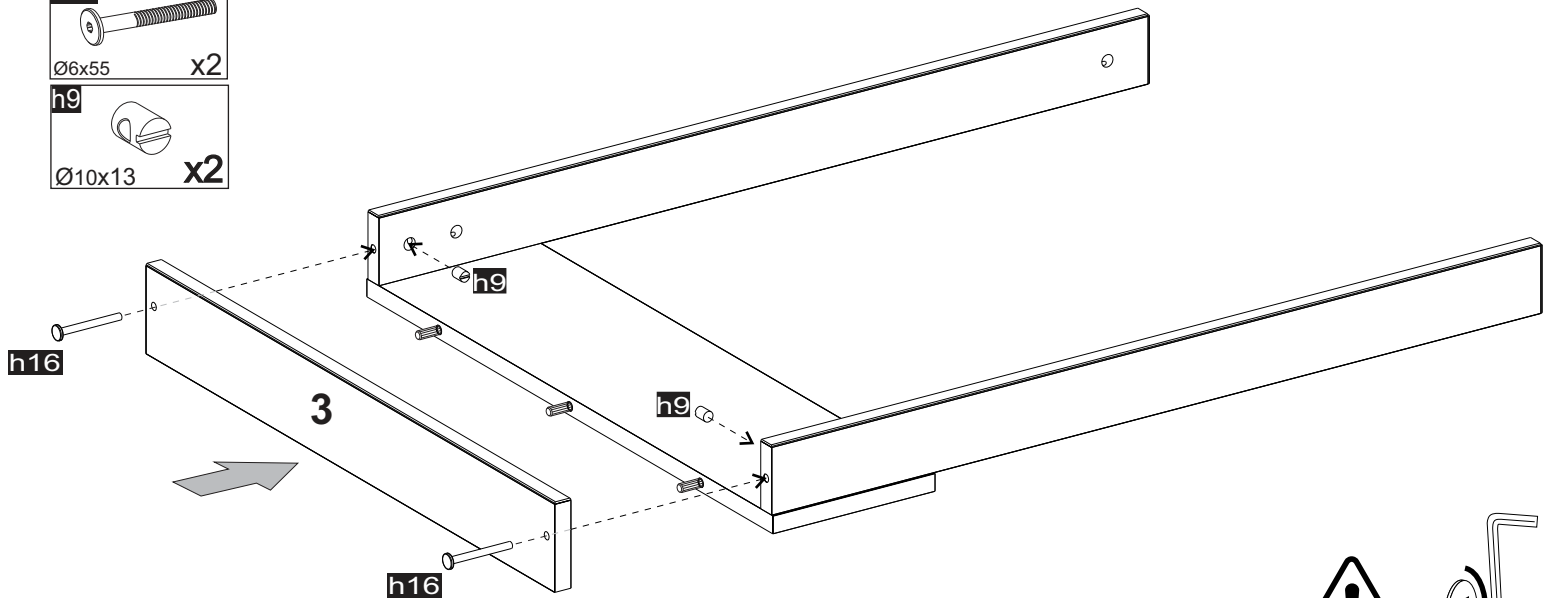
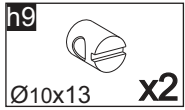
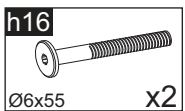
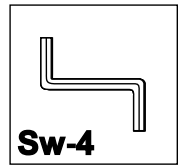

5

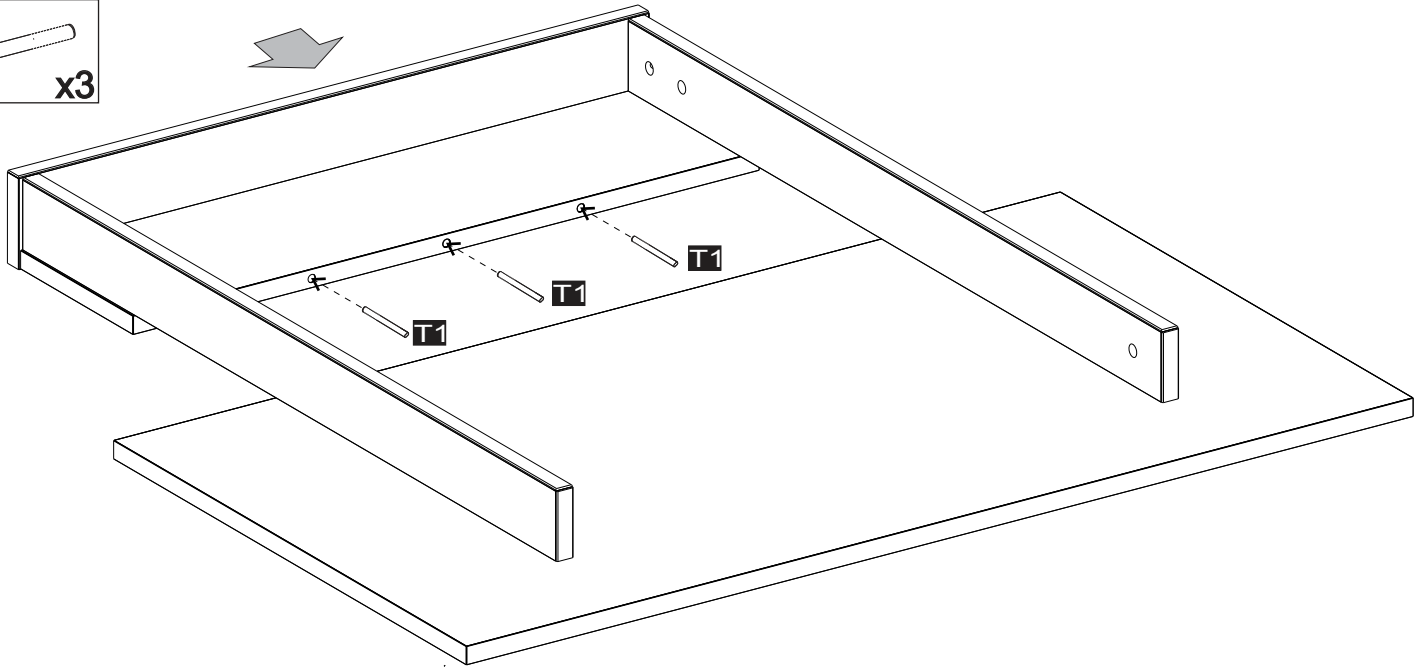
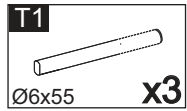

6

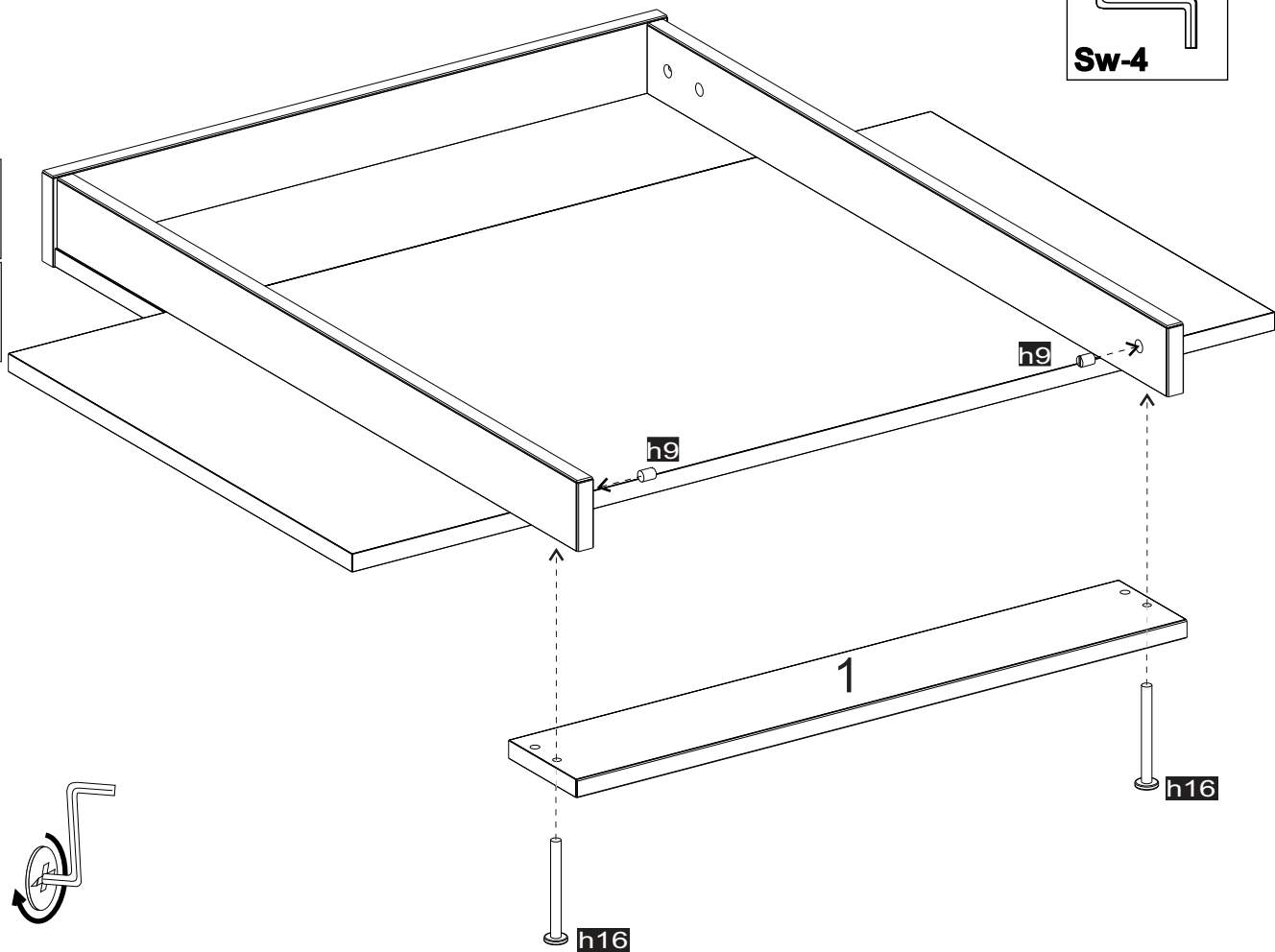
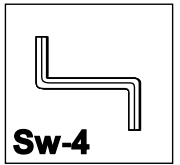
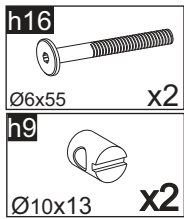

7

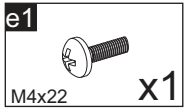
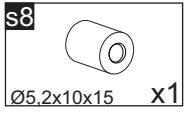
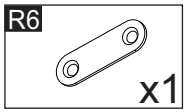
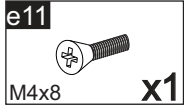
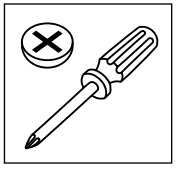

Pinette

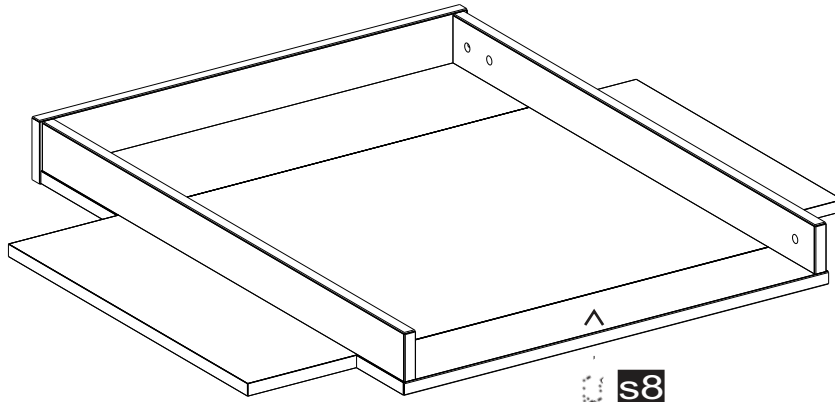

Lotta

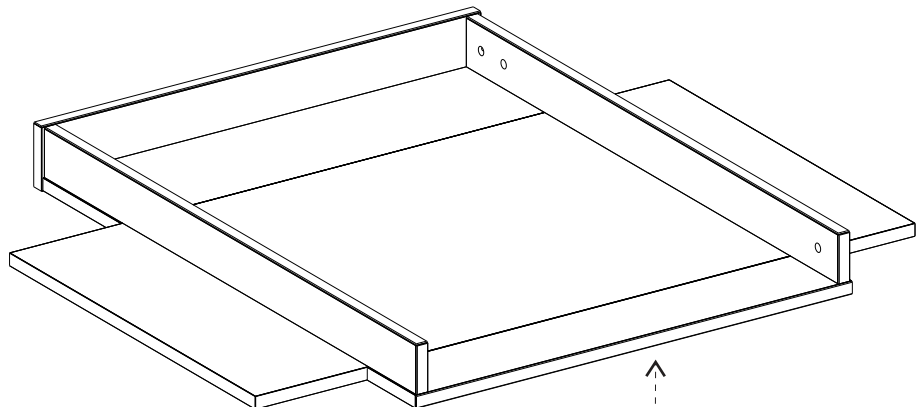

EN

IT IS IMPORTANT TO KEEP THE FUTURE, READ CAREFULLY.

1. Do not leave the child unattended.



2. All parts changing table should always be properly joined and checked regularly.
3. The maximum weight of the child for which the changing table is intended is 15 kg.
4. For proper use, the additional parts and spare parts, should only be obtained from the manufacturer or distributor.
5. Do not use the changing table, if any part is cracked, broken, torn or any parts are missing.
6. Do not use the changing table near the open fire or other strong heat sources.

THIS CHANGING UNIT COMPLIES WITH THE EUROPEAN NORMS: PN-EN 12221-1,2+A1:2014

PL

WAŻNE, ZACHOWAĆNA PRZYSZŁO ŚĆ, PRZECZYTAĆ UWAŻNIE.

1. Nie pozostawiać dziecka bez opieki.



2. Wszystkie części przewijaka powinny być zawsze prawidłowo złączone i regularnie sprawdzane.
3. Maksymalna masa ciała dziecka, dla którego przeznaczony jest przewijak wynosi 15 kg.
4. W celu odpowiedniego użytkowania, części dodatkowe oraz części zamienne, powinny być uzyskane wyłącznie od producenta lub dystrybutora.
5. Nie należy używać przewijaka, jeżeli jakkolwiek część jest pęknięta złamana, rozdarta lub brakuje jakiegokolwiek części.
6. Nie należy używać przewijaka w pobliżu otwartego ognia albo innych silnych źródeł ciepła.

PRODUKT ODPOWIADANORMOM BEZPIECZEŃSTWADLAPRZEWIJAKÓW: PN-EN 12221-1,2+A1:2014

FR

IMPORTANT-LIREA TTENTIVEMENT! AGARDER POUR CONSULTATION ULTÉRIEURE

1. Ne jamais laissez votre enfant sans surveillance.



2. Veuillez vous assurer régulièrement que toutes les vis sont bien serrées.
3. Pour les enfants pesant moins de 15kg!
4. Utilisez seulement des accessoires et pièces originelles recommandées par le producteur ou fournisseur
5. Ne pas utiliser la commode si l'une de ses parties est cassée, endommagée ou manquante.
6. Pensez aux risques liés aux feux ouverts ou à d'autres sources de fortes chaleurs, comme les radiateurs électriques, les chau` ages à gaz etc. à proximité immédiate de la commode à langer

ETTE COMMODE EST CONFORMEAUX NORMES EUROPÉENNES: PN-EN 12221-1,2+A1:2014

D

ICHTIG - SORGFÄLTIG LESEN! - FÜR SPÄTERE VERWENDUNGAUFBEWAHREN

1. Lassen Sie Ihr Kind nicht unbeaufsichtigt

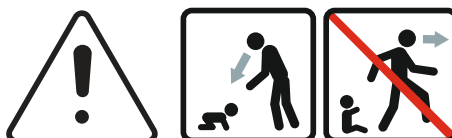

2. Bitte überzeugen Sie sich regelmäßig vom festen Sitz aller Schrauben.
3. Für Kinder bis 15 kg!
4. Nur original Zubehör- und Ersatzteile vom Hersteller oder Lieferanten verwenden.
5. Die Wickelkommode ist nicht zu benutzen, wenn irgendein Teil defekt ist, abgerissen ist oder fehlt.
6. Denken Sie an das Risiko von o` enem Feuer und anderen starken Hitzequellen, wie elektrische Heizstrahler, gasbeheizte Öfen usw. in unmittelbaren Umgebung der Wickleinrichtung.

WICKELKOMMODE ENTSPRICHT DEN EUROPÄISCHEN NORMEN: PN-EN 12221-1,2+A1:2014